



**INTERNATIONAL**  
CAMIONES DEL PERÚ

**WORKStar**



**EN MARCHA**  
**SIEMPRE**

**Para llegar donde otros no llegan.**

Foto de referencia

CENTRAL LIMA: Calle Los Cipreses 420 Urb. Los Ficus - Santa Anita - Telf: (01) 604 - 3360  
TIENDA DE REPUESTOS LIMA: Av. Nicolás Arriola 2050 - San Luis - Telf: (01) 579 - 9637  
SUCURSAL TRUJILLO: Av. Teodoro Valcárcel 1091 Urb. Santa Leonor - Telf: (044) 605 - 300  
SUCURSAL AREQUIPA: Vía Evitamiento Km. 3.9 - Cerro Colorado - Telf: (054) 606 - 999

# ESPECIFICACIONES WORKSTAR®

VEHÍCULO	CHASIS CABINADO
MARCA	INTERNATIONAL®
MODELO	7400 SBA 6X4
CABINA	Convencional Sin litera
Peso Bruto	64,000 Lb (29,030 Kg)
Peso Seco	16,535 Lb (7,500 Kg) Aprox.
No. Proposal	24175-02



Foto de referencia

## MOTOR

Marca - Modelo	DT530 Standard Torque
Cilindrada	8.6 L
N° Cilindros	6
Combustible	DIESEL
Alimentación	Turbo-cargado Postenfriado
Potencia	275HP@2000/2200RPM
Torque	860 lb-ft@1200 RPM
Norma de Emisiones	EPA98
Inyección	Electrónica
Freno de Motor	JACOBS, Al escape.

## TRANSMISIÓN

Marca	FULLER
Modelo	RT-8908LL
Tipo	Mecánica. Con doble Lo.
N° de velocidades	10 Velocidades
Tracción	6x4

## DIRECCIÓN

Marca	Sheppard
Modelo	M-100/M-80
Tipo	Hidráulica

## EMBRAGUE

Marca	Eaton Fuller SAS1402
Diámetro	14"
Tipo	Bi-Disco, mecánico, cerámico.
Torque	860 Lb-ft

## FRENOS DE SERVICIO

Tipo	100% Neumático.
Delantero	Tambor y zapata 16.5" x 6.0"
Posterior	Tambor y zapata 16.5" x 7.0"
Filtro Secador	Bendix AD-9, con secador
Compresor de Aire	Bendix Tu-Flo 750 16.5 CFM de capacidad.

## EJES

### Eje delantero

Marca	Meritor
Modelo	MFS-18-133A. Wide Track.
Capacidad	18,000 Lb (8,164 Kg)

### Eje posterior

Marca	Meritor
Modelo	RT-46-160P. Con bomba de lubricación.
	Bloqueaje de diferencial posterior-posterior.
Capacidad	46,000 Lb (20,865 Kg)
Ratio de Corona	4,89

## SUSPENSIÓN DELANTERA

Marca	INTERNATIONAL
Tipo	Muelles parabólicos, Multi leaf, con amortiguadores.
Capacidad	18,000 Lb (8,164 Kg).

## SUSPENSIÓN POSTERIOR

Marca	Hendrickson
Modelo	HMX-460-54
Tipo	Walking beam. Mecánica. Con 54" de separación entre ejes. 46,000 Lb de capacidad.

## CABINA

Tipo	Convencional sin litera
Material	Acero galvanizado
Asientos	De piloto con suspensión neumática y respaldar alto, ajustable. Pasajeros tipo banca para 02 ocupantes. Material vinyl.

CENTRAL LIMA: Calle Los Cipreses 420 Urb. Los Ficus - Santa Anita - Telf: (01) 604 - 3360  
TIENDA DE REPUESTOS LIMA: Av. Nicolás Arriola 2050 - San Luis - Telf: (01) 579 - 9637  
SUCURSAL TRUJILLO: Av. Teodoro Valcárcel 1091 Urb. Santa Leonor - Telf: (044) 605 - 300  
SUCURSAL AREQUIPA: Vía Evitamiento Km. 3.9 - Cerro Colorado - Telf: (054) 606 - 999

## INSTRUMENTOS Y ACCESORIOS

Equipamiento	Velocímetro, tacómetro, odómetro, horómetro, indicador digital de recorrido, indicador de restricción de filtro de aire, indicador de temperatura de aceite de motor, transmisión y coronas. Aire acondicionado.
Audio	Radio CD/ FM/ AM.
Alarma	De retroceso, audible y luz de diodo.

## AROS - NEUMÁTICOS

Aros delanteros	De disco, de Acero, 9.00 x 22.5"
Aros posterior	De disco, de Acero, 8.25 x 22.5"
Neumáticos delanteros	315/80R22.5, 20 Pliegues
Neumáticos posterior	12R22.5, 16 Pliegues

## TANQUE DE COMBUSTIBLE

Tanque de combustible	01 de 50 Gal (189 L)
Material	Aluminio
Tipo	Sección en "D", 16" de profundidad. Montado al lado izquierdo debajo de la cabina.

## DIMENSIONES

Largo Cabina	107" (2.71 m)
Longitud Total	320.9" (8.15 m)
Distancia entre Ejes	224" (5.69 m)
Largo carrozable	209.9" (5.33 m)

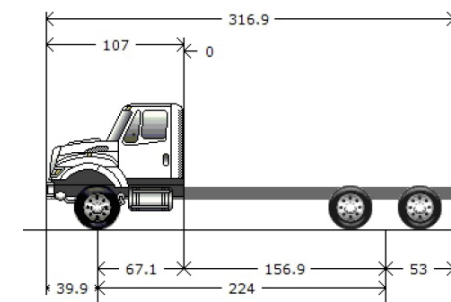

\* Dimensiones expresadas en pulgadas