



**INTERNATIONAL**  
CAMIONES DEL PERÚ

**TRANStar**



# **EN MARCHA** **SIEMPRE**

**Para llegar donde otros no llegan.**

Foto de referencia

CENTRAL LIMA: Calle Los Cipreses 420 Urb. Los Ficus - Santa Anita - Telf: (01) 604 - 3360

TIENDA DE REPUESTOS LIMA: Av. Nicolás Arriola 2050 - San Luis - Telf: (01) 579 - 9637

SUCURSAL TRUJILLO: Av. Teodoro Valcárcel 1091 Urb. Santa Leonor - Telf: (044) 605 - 300

SUCURSAL AREQUIPA: Vía Evitamiento Km. 3.9 - Cerro Colorado - Telf: (054) 606 - 999

# ESPECIFICACIONES TRANSTAR®

VEHÍCULO	REMOLCADOR
MARCA	INTERNATIONAL®
MODELO	8600 SBA 6X4
CABINA	Extendida con Litera
Peso Bruto	60,000 Lb (27,215 Kg)
Peso Seco	16,777 Lb (7,610 Kg) Aprox.
No. Proposal	23882-01



Foto de referencia

## MOTOR

Marca - Modelo	CUMMINS ISM-400
Cilindrada	10.8 L
N° Cilindros	6
Combustible	DIESEL.
Alimentación	Turbo-cargado Postenfriado.
Potencia	400HP@1800RPM
Torque	1450 lb-ft@1200 RPM
Norma de Emisiones	EPA98
Inyección	Electrónica
Freno de Motor	JACOBS. A las válvulas.

## TRANSMISIÓN

Marca	FULLER
Modelo	RTL0(F)-16918B
Tipo	Mecánica, con enfriador y bomba interna de lubricación.
N° de velocidades	18 Vel, con doble Overdrive.
Tracción	6x4

## DIRECCIÓN

Marca	Sheppard
Modelo	M-100
Tipo	Hidráulica

## EMBRAGUE

Marca	Eaton Fuller Easy-Pedal Advantage
Diámetro	15.5"
Tipo	Bi-Disco, mecánico, cerámico.
Torque	1700 Lb-ft

## FRENOS DE SERVICIO

Tipo	100% Neumático. Con ABS (Bendix AntiLock Brake System) y ATC (Automatic Traction Control).
Delantero	Tambor y zapata 16.5" x 5.0"
Posterior	Tambor y zapata 16.5" x 7.0"
Filtro Secador	Bendix AD-9, con secador
Compresor de Aire	Cummins 18.7 CFM de capacidad

## EJES

### Eje delantero

Marca	Meritor
Modelo	MFS-14-143A. Wide Track.
Capacidad	14,000 Lb (6,350 Kg)

### Eje posterior

Marca	Meritor
Modelo	RT-46-160P. Reducción simple. Bomba de lubricación. Blocaje de diferencial en eje posterior-posterior.
Capacidad	46,000 Lb (20,865 Kg)
Ratio de Corona	4,56

## SUSPENSIÓN DELANTERA

Marca	INTERNATIONAL
Tipo	Muelles parabólicos, Taper leaf, con amortiguadores.
Capacidad	14,000 Lb (6,350 Kg)

## SUSPENSIÓN POSTERIOR

Marca	Hendrickson
Modelo	HAS-460-55
Tipo	Bolsas de aire de 55" de espacio entre ejes. Capacidad de 46,000 Lb.

## CABINA

Tipo	Extendida con litera
Material	Acero galvanizado
Asientos	De piloto y copiloto con suspensión neumática y respaldar alto, ajustables. Material de Vinyl.

## INSTRUMENTOS Y ACCESORIOS

Equipamiento	Velocímetro, tacómetro, odómetro, indicador digital de recorrido, indicador de restricción de filtro de aire. Indicador de temperatura de aceite de motor, transmisión y coronas. Aire acondicionado.
Audio	Radio CD/ FM/ AM.
Alarma	De retroceso, audible y luz de diodo.

## AROS - NEUMÁTICOS

Aros delanteros	De disco, de Aluminio, 8.25 x 22.5"
Aros posterior	De disco, de Aluminio, 8.25 x 22.5"
Neumáticos delanteros	11R22.5, 16 Pliegues
Neumáticos posterior	11R22.5, 16 Pliegues

## QUINTA RUEDA

Marca/Modelo	Fontaine/SLHAWB875024
Tipo	Deslizante
King Pin	2"

## TANQUE DE COMBUSTIBLE

Tanque de combustible	02 de 100 Gal (378 L), total 200 Gal (757 L)
Material	Aluminio
Tipo	Circular de 26" de diámetro, montadas al lado izquierdo y derecho debajo de la cabina.

## DIMENSIONES

Largo Cabina	133.5" (3,39 m)
Longitud Total	292.5" (7,43 m)
Distancia entre Ejes	183" (4,64 m)

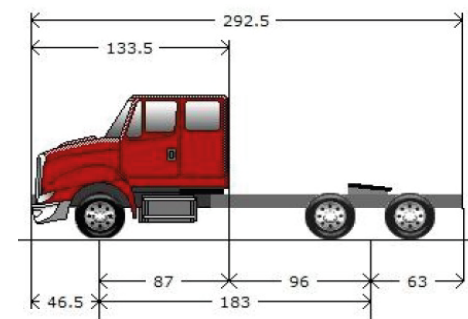

\* Dimensiones expresadas en pulgadas

CENTRAL LIMA: Calle Los Cipreses 420 Urb. Los Ficus - Santa Anita - Telf: (01) 604 - 3360  
 TIENDA DE REPUESTOS LIMA: Av. Nicolás Arriola 2050 - San Luis - Telf: (01) 579 - 9637  
 SUCURSAL TRUJILLO: Av. Teodoro Valcárcel 1091 Urb. Santa Leonor - Telf: (044) 605 - 300  
 SUCURSAL AREQUIPA: Vía Evitamiento Km. 3.9 - Cerro Colorado - Telf: (054) 606 - 999